

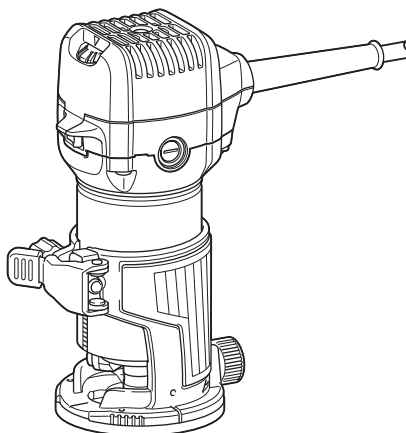

<b>EN</b>	Trimmer	<b>INSTRUCTION MANUAL</b>	<b>12</b>
<b>SV</b>	Kantfräs	<b>BRUKSANVISNING</b>	<b>20</b>
<b>NO</b>	Tilskjæringsmaskin	<b>BRUKSANVISNING</b>	<b>29</b>
<b>FI</b>	Jyrsin	<b>KÄYTTÖOHJE</b>	<b>37</b>
<b>DA</b>	Overfræser	<b>BRUGSANVISNING</b>	<b>45</b>
<b>LV</b>	Apgriezējmašīna	<b>LIETOŠANAS INSTRUKCIJA</b>	<b>53</b>
<b>LT</b>	Profiliavimo staklės	<b>NAUDOJIMO INSTRUKCIJA</b>	<b>62</b>
<b>ET</b>	Servamismasin	<b>KASUTUSJUHEND</b>	<b>71</b>
<b>RU</b>	Триммер	<b>РУКОВОДСТВО ПО ЭКСПЛУАТАЦИИ</b>	<b>80</b>

**RT0702C**



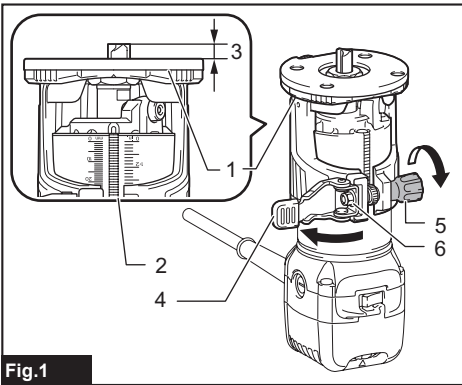

Fig.1

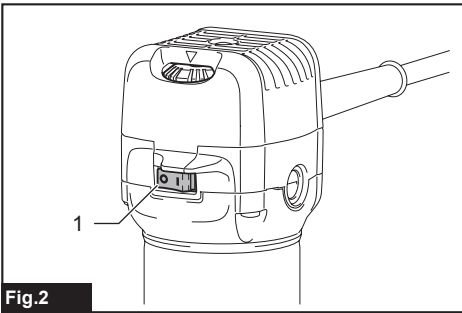

Fig.2

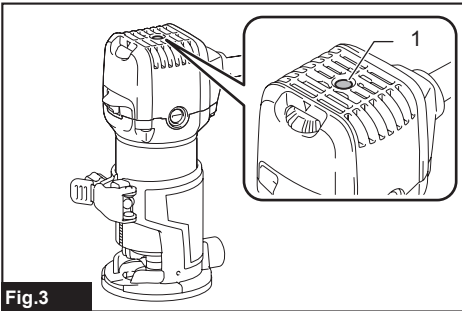

Fig.3

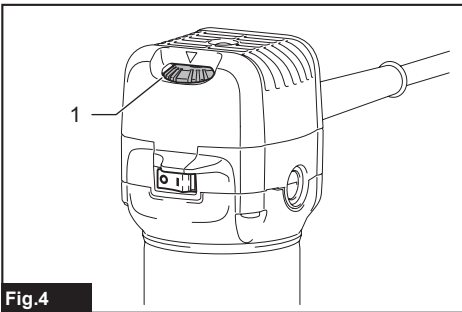

Fig.4

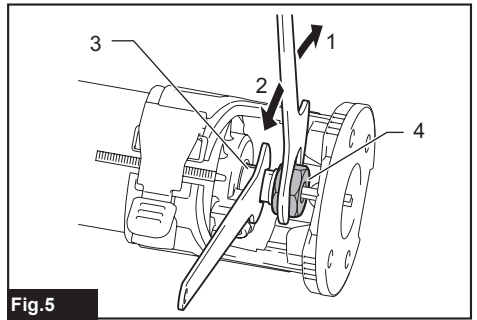

Fig.5

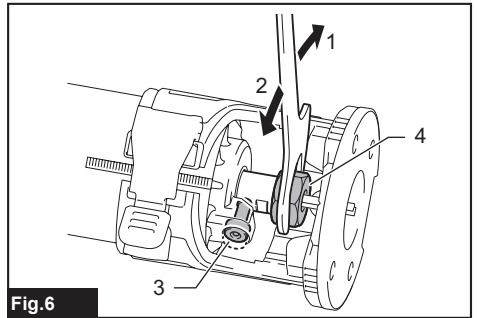

Fig.6

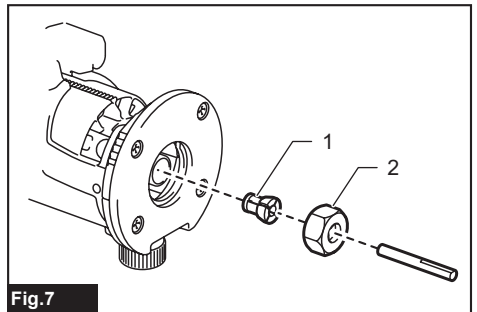

Fig.7

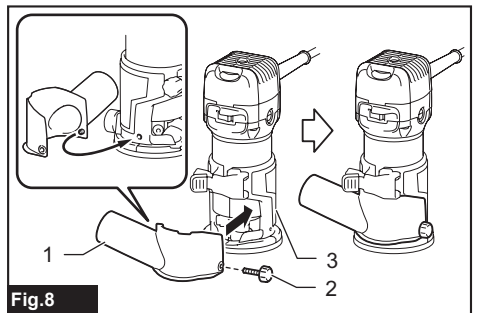

Fig.8

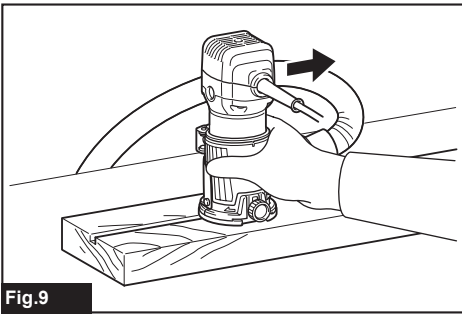

Fig.9

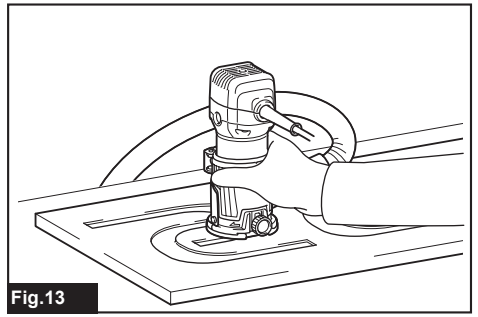

Fig.13

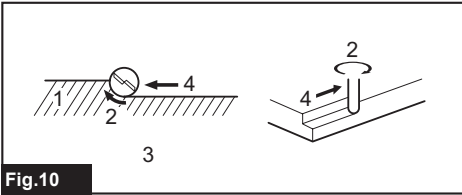

Fig.10

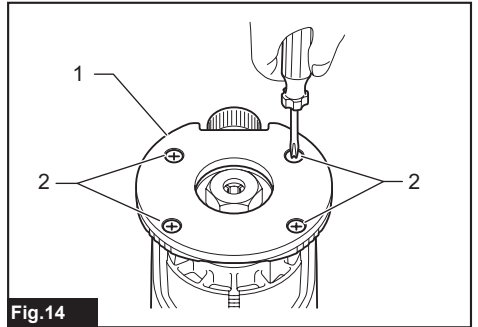

Fig.14

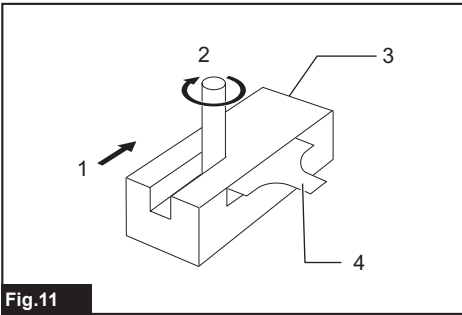

Fig.11

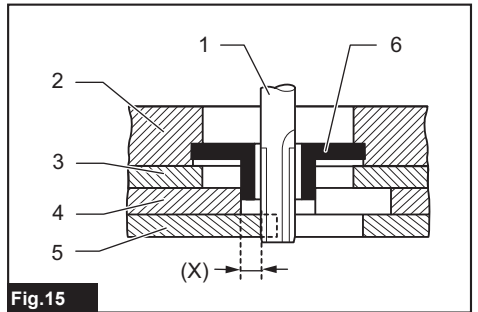

Fig.15

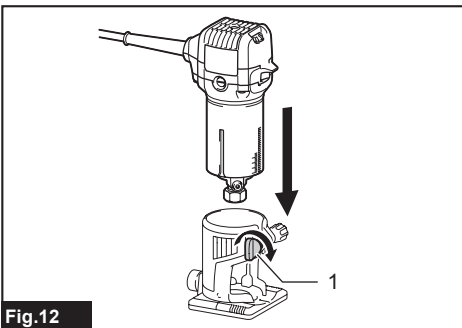

Fig.12

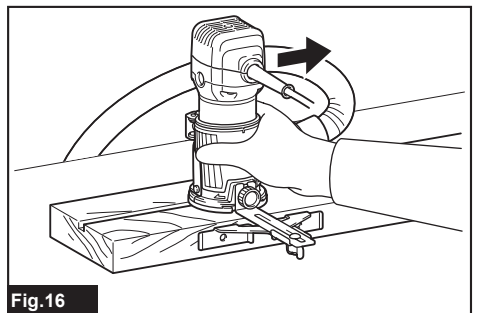
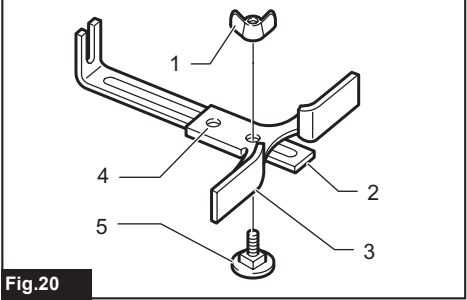
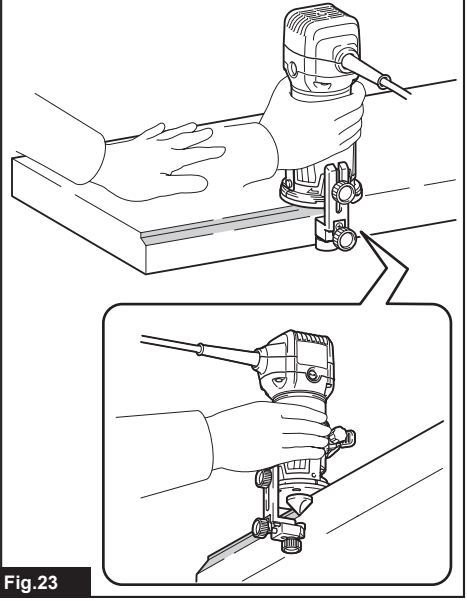
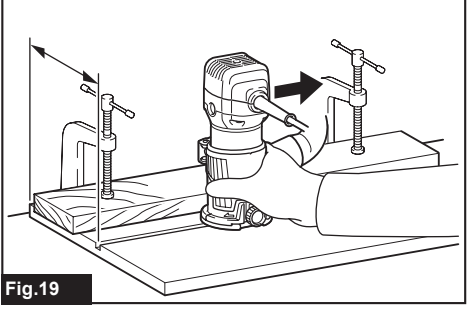
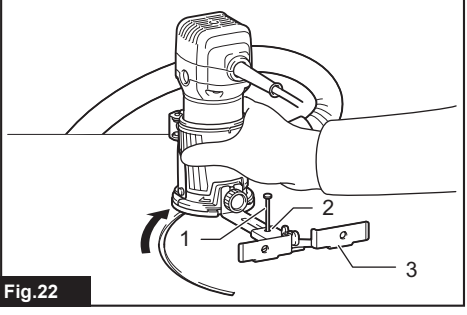
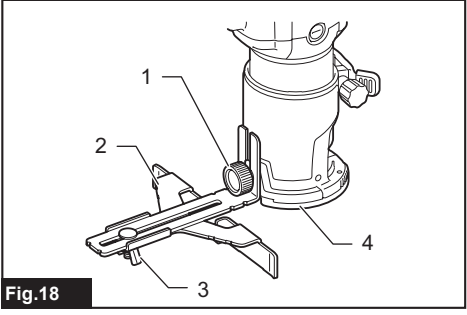
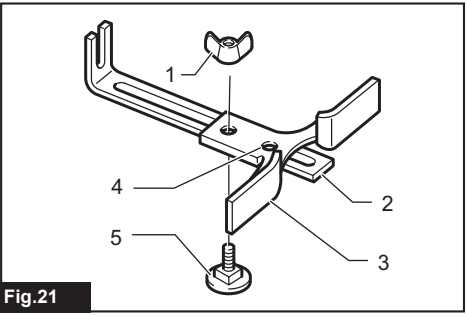
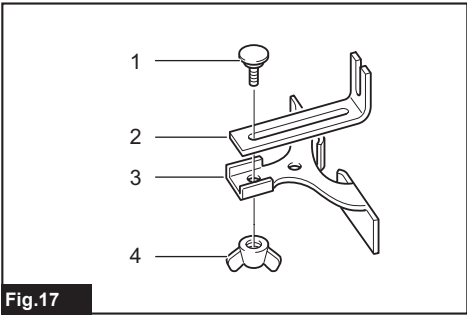
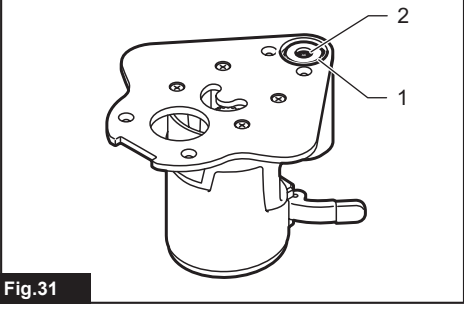
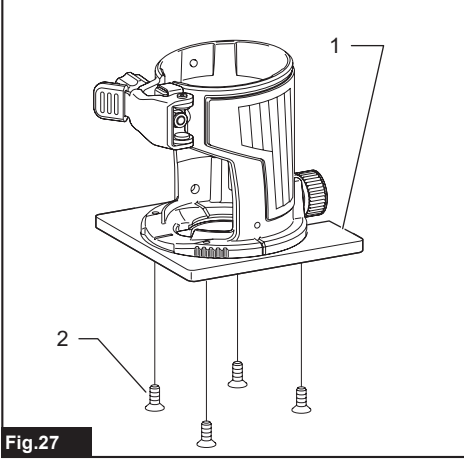
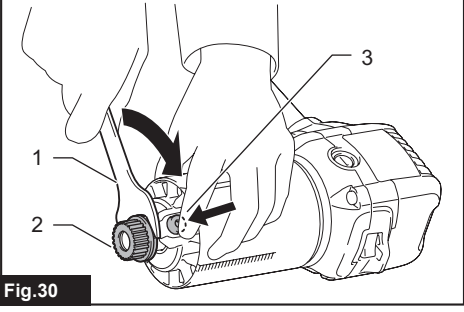
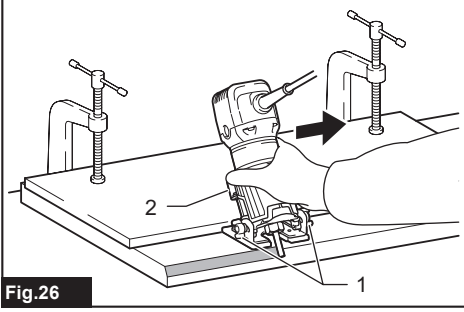
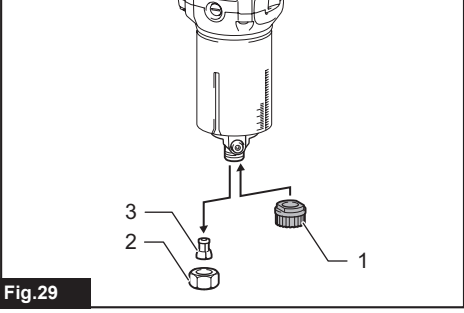
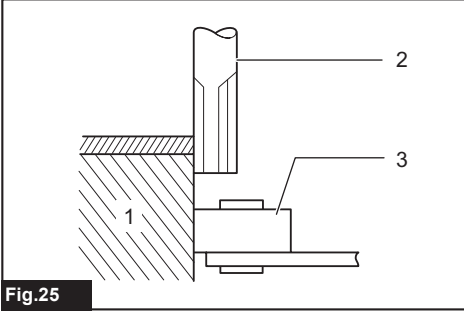
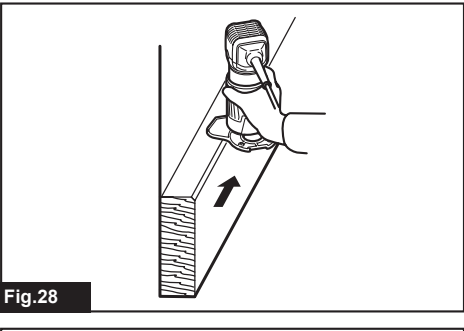
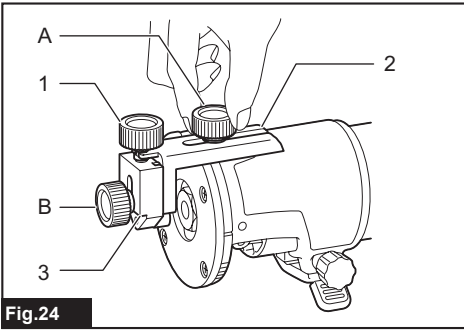
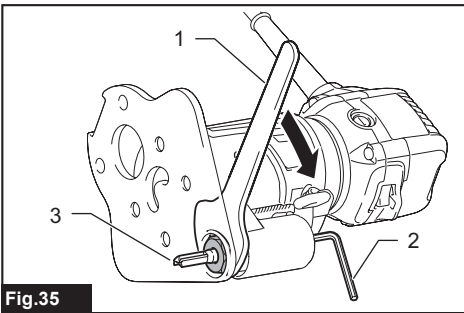
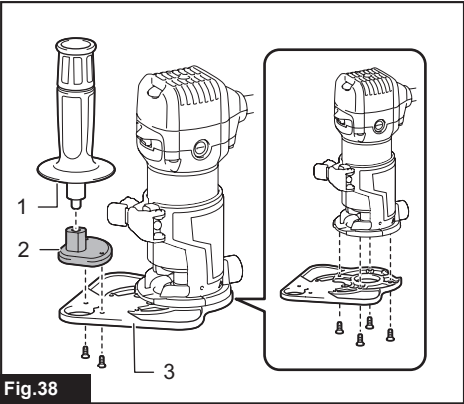
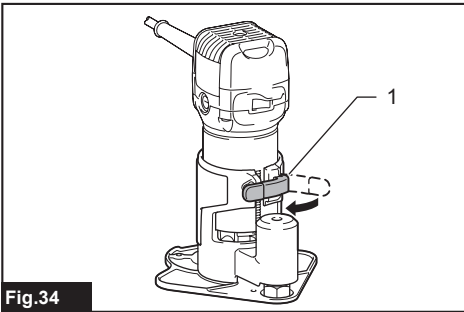
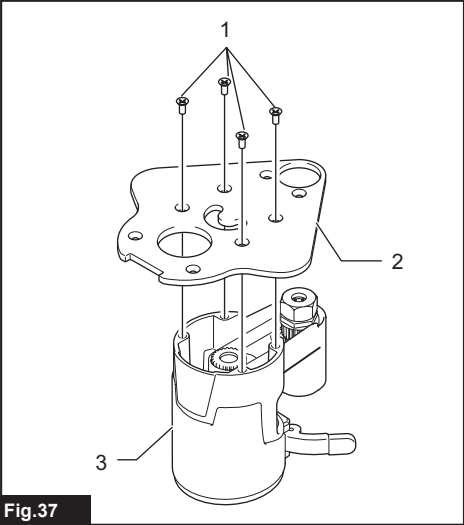
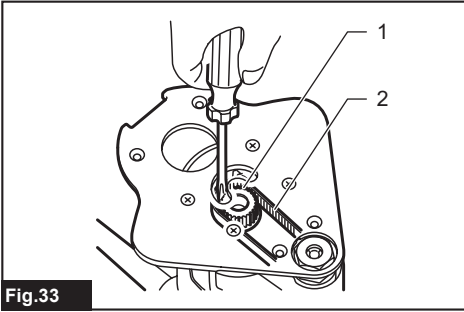
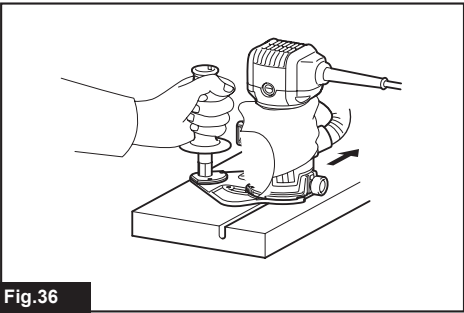
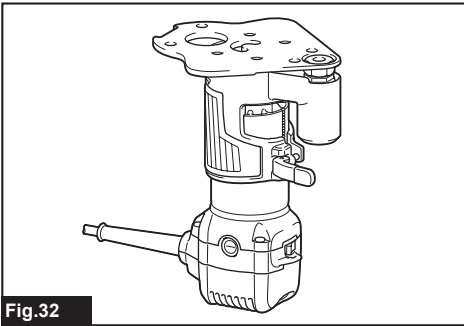
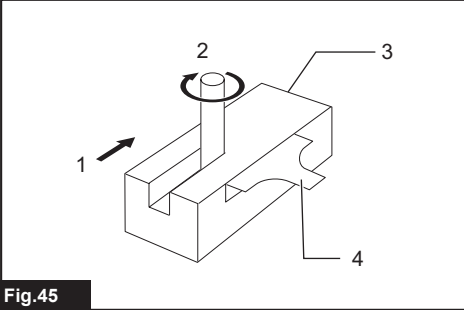
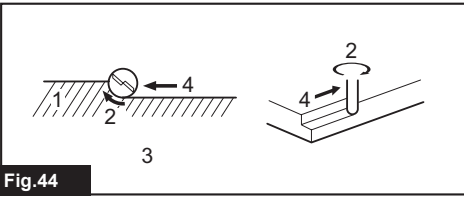
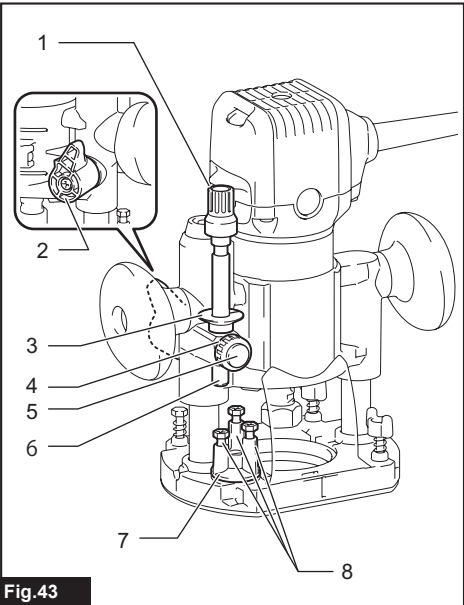
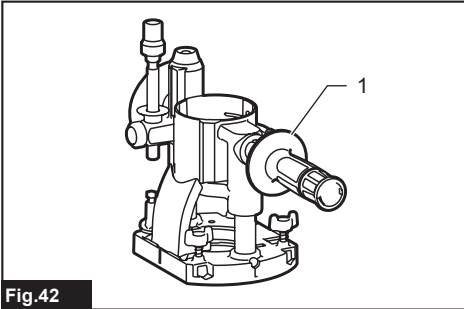
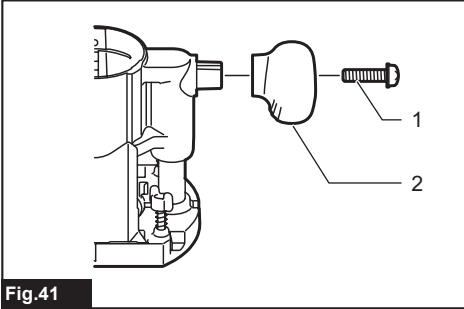
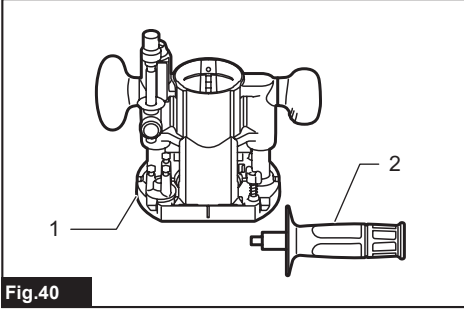
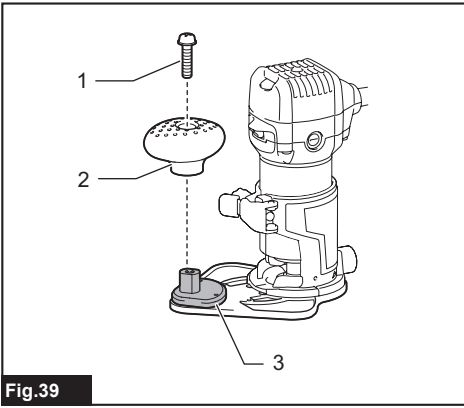

Fig.16









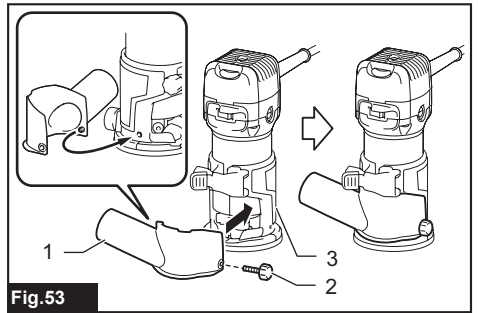
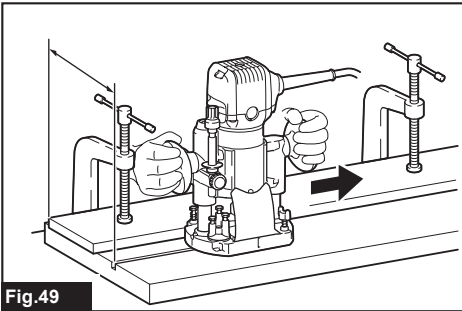
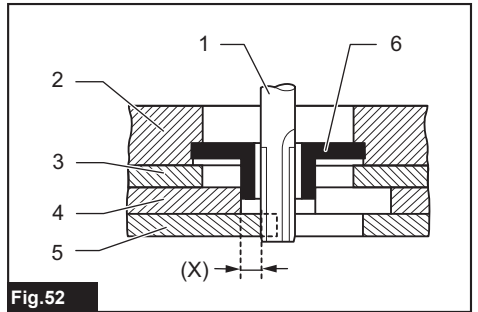
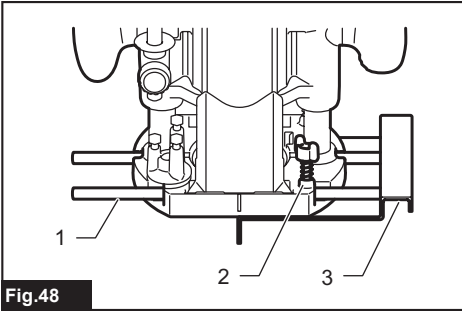
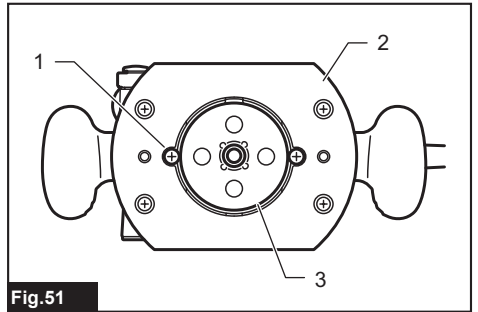
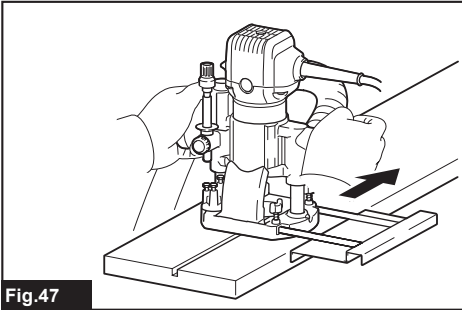
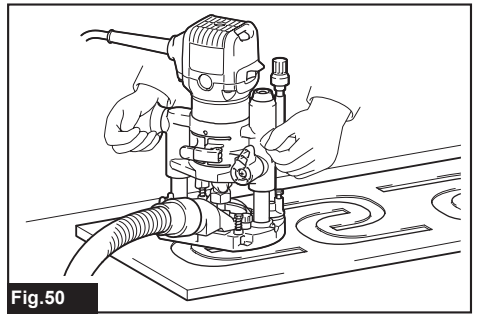
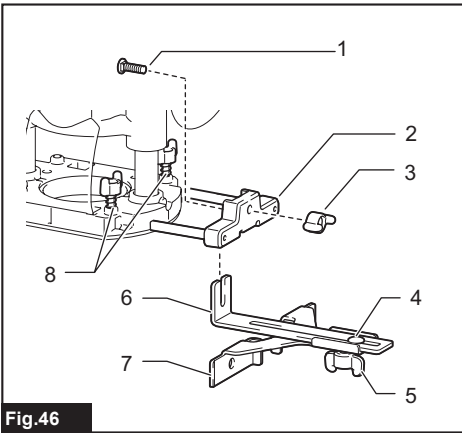



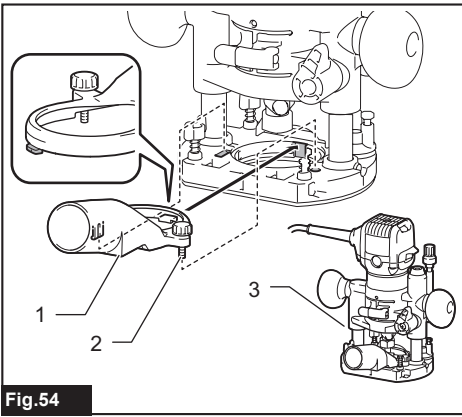

Fig. 54

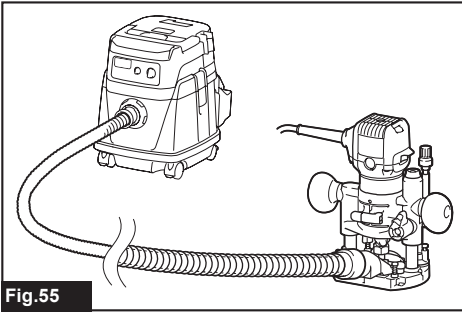

Fig. 55

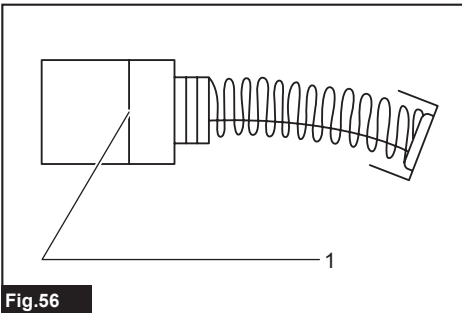

Fig. 56

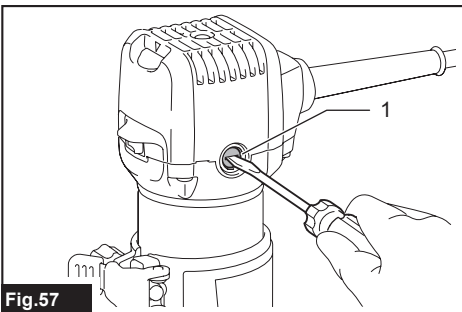

Fig. 57

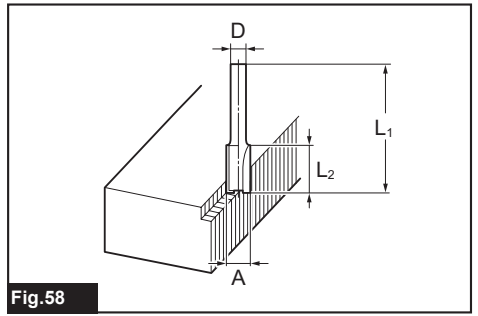

Fig. 58

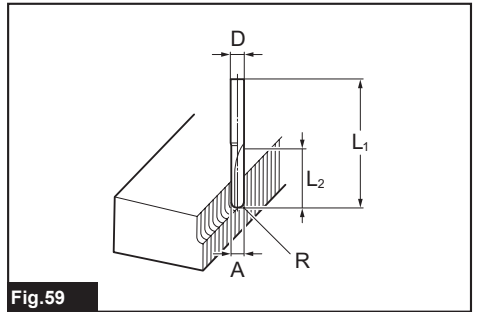

Fig. 59

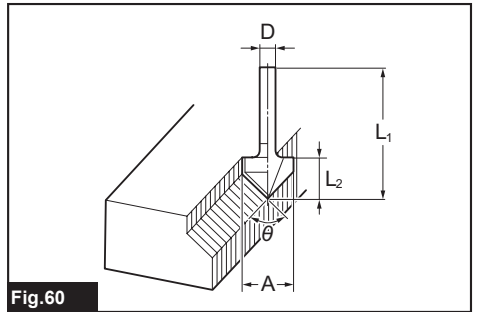

Fig. 60

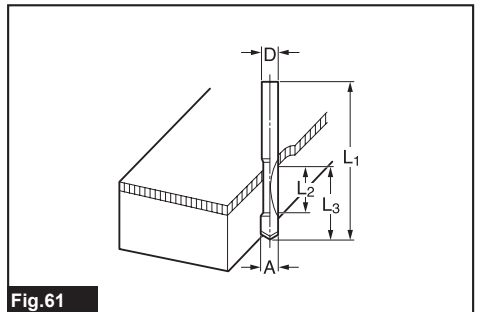
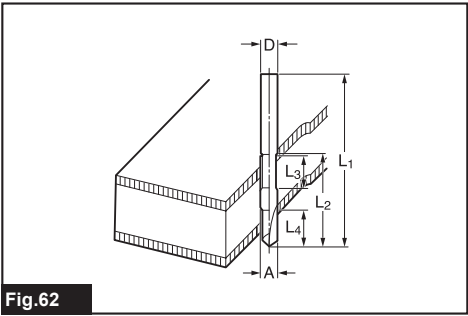
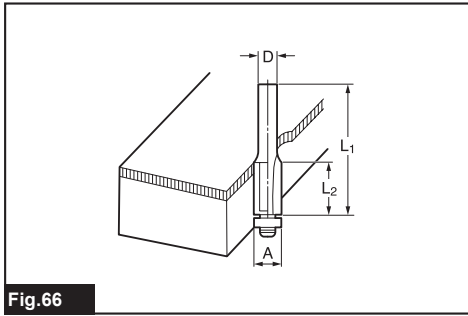

Fig. 61



**Fig.62**



**Fig.66**

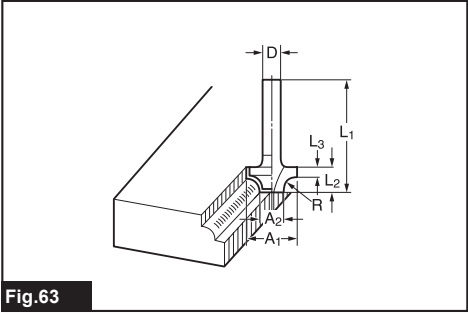

**Fig.63**

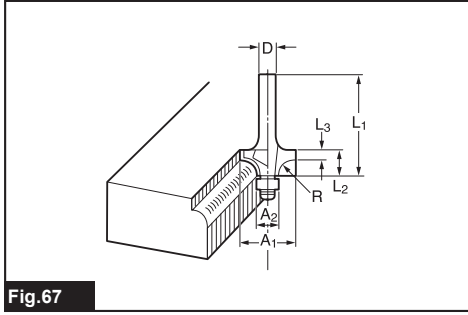

**Fig.67**

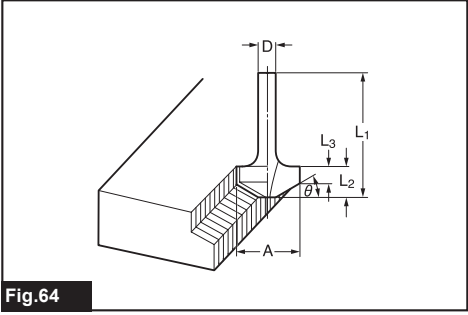

**Fig.64**

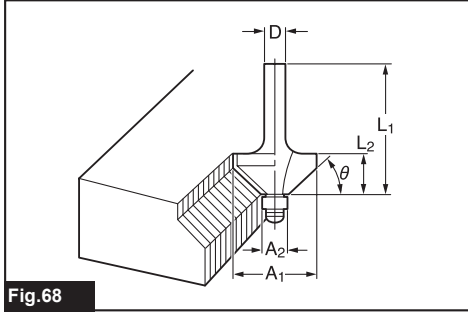

**Fig.68**

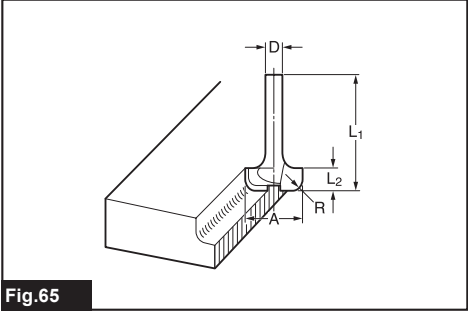

**Fig.65**

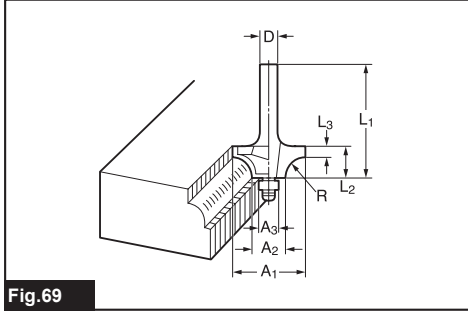

**Fig.69**

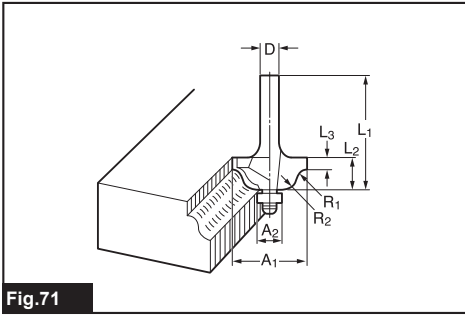
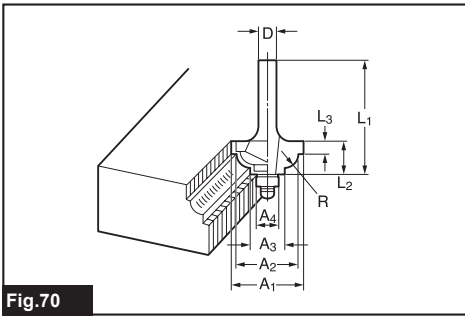

# МЕРЫ БЕЗОПАСНОСТИ

## Общие рекомендации по технике безопасности для электроинструментов

**▲ОСТОРОЖНО:** Ознакомьтесь со всеми представленными инструкциями по технике безопасности, указаниями, иллюстрациями и техническими характеристиками, прилагаемыми к данному электроинструменту. Несоблюдение каких-либо инструкций, указанных ниже, может привести к поражению электрическим током, пожару и/или серьезной травме.

## Сохраните брошюру с инструкциями и рекомендациями для дальнейшего использования.

Термин "электроинструмент" в предупреждениях относится ко всему инструменту, работающему от сети (с проводом) или на аккумуляторах (без провода).

## Правила техники безопасности при эксплуатации триммера

1. При выполнении работ существует риск контакта фрезы со шнуром питания, в связи с чем электроинструмент следует держать только за специальные изолированные поверхности. В случае разрезания находящегося под напряжением провода напряжение может передаваться на металлические части инструмента, что станет причиной поражения оператора током.
2. Для фиксации разрезаемой детали на устойчивой поверхности используйте зажимы или другие соответствующие приспособления. Никогда не держите распиливаемые детали в руках и не прижимайте их к телу, так как это не обеспечит устойчивого положения детали и может привести к потере контроля над инструментом.
3. Хвостовик фрезы для триммера должен подходить к имеющемуся цанговому патрону.
4. Используйте только фрезу для триммера, которая рассчитана, как минимум, на максимальную указанную на инструменте рабочую частоту.
5. В случае длительной эксплуатации инструмента используйте средства защиты слуха.
6. Аккуратно обращайтесь с фрезой для триммера.
7. Перед эксплуатацией тщательно осмотрите фрезу для триммера и убедитесь в отсутствии трещин или повреждений. Немедленно замените треснувшую или поврежденную фрезу.
8. Избегайте попадания режущего инструмента на гвозди. Перед выполнением работ осмотрите деталь и удалите из нее все гвозди.

9. Крепко держите инструмент.
10. Руки должны находиться на расстоянии от вращающихся деталей.
11. Перед включением выключателя убедитесь, что фреза для триммера не касается детали.
12. Перед использованием инструмента на реальной детали дайте ему немного поработать вхолостую. Убедитесь в отсутствии вибрации или биения, которые могут свидетельствовать о неправильной установке фрезы.
13. Помните о направлении вращения фрезы для триммера и направлении ее подачи.
14. Не оставляйте работающий инструмент без присмотра. Включайте инструмент только тогда, когда он находится в руках.
15. Перед извлечением инструмента из детали всегда выключайте его и ждите, пока фреза полностью остановится.
16. Сразу после окончания работ не прикасайтесь к фрезе. Она может быть очень горячей, что приведет к ожогам кожи.
17. Не допускайте попадания на основание растворителя, бензина, масла или схожих веществ по неосторожности. Они могут стать причиной растрескивания основания.
18. Некоторые материалы могут содержать токсичные химические вещества. Примите соответствующие меры предосторожности, чтобы избежать вдыхания или контакта с кожей таких веществ. Соблюдайте требования, указанные в паспорте безопасности материала.
19. Обязательно используйте соответствующую пылезащитную маску/респиратор для защиты дыхательных путей от пыли разрезаемых материалов.
20. Установите инструмент на устойчивую поверхность. В противном случае инструмент может упасть и причинить травму.

## СОХРАНИТЕ ДАННЫЕ ИНСТРУКЦИИ.

**▲ОСТОРОЖНО:** НЕ ДОПУСКАЙТЕ, чтобы удобство или опыт эксплуатации данного устройства (полученный от многократного использования) доминировали над строгим соблюдением правил техники безопасности при обращении с этим устройством. НЕПРАВИЛЬНОЕ ИСПОЛЬЗОВАНИЕ инструмента или несоблюдение правил техники безопасности, указанных в данном руководстве, может привести к тяжелой травме.

## ОПИСАНИЕ РАБОТЫ

**▲ВНИМАНИЕ:** Перед регулировкой или проверкой функций инструмента обязательно убедитесь, что он выключен и его вилка вынута из розетки.

### Регулировка выступа фрезы для триммера

Для настройки выступа фрезы откройте фиксирующую защелку и переместите, если нужно, основание вверх или вниз, поворачивая регулировочный винт. После завершения регулировки плотно закройте фиксирующую защелку, чтобы зафиксировать основание.

► **Рис.1:** 1. Основание 2. Шкала 3. Выступ фрезы 4. Фиксирующая защелка 5. Регулировочный винт 6. Шестигранная гайка

**ПРИМЕЧАНИЕ:** Если инструмент не закреплен даже после закрывания фиксирующей защелки, затяните шестигранную гайку, а затем закройте фиксирующую защелку.

### Действие выключателя

**▲ВНИМАНИЕ:** Прежде чем вставить штекер инструмента в розетку, всегда проверяйте, что инструмент отключен.

Для запуска инструмента нажмите на сторону переключателя с меткой I. Для выключения инструмента нажмите на сторону переключателя с меткой O.

► **Рис.2:** 1. Переключатель

### Электронная функция

Для простоты эксплуатации инструмент оснащен электронными функциями.

### Индикаторная лампа

► **Рис.3:** 1. Индикаторная лампа

При подключении инструмента к сети питания загорается зеленая индикаторная лампа. Если индикаторная лампа не загорается, это свидетельствует о неисправности сетевого шнура или контроллера. Если индикаторная лампа горит, а инструмент не включается даже при нажатом выключателе, это свидетельствует либо об износе угольных щеток, либо о неисправности контроллера, электродвигателя или переключателя ВКЛ/ВЫКЛ.

### Защита от случайного включения

Инструмент не запускается при нажатии на сторону переключателя с меткой I, даже если инструмент подключен к сети питания.

В это время индикаторная лампа будет мигать красным, указывая на то, что активировано устройство защиты от случайного включения.

Для отключения защиты от случайного включения нажмите на сторону переключателя с меткой O.

### Функция плавного запуска

Функция плавного запуска уменьшает пусковой удар и обеспечивает плавность запуска инструмента.

### Контроль постоянной скорости

Электронное управление скоростью инструмента для достижения постоянной скорости.

Позволяет выполнять тонкую отделку, так как скорость вращения поддерживается на постоянном уровне даже в условиях нагрузки.

### Регулятор скорости

**▲ОСТОРОЖНО:** Не используйте регулятор скорости во время работы. Из-за силы противодействия оператор может случайно дотронуться до фрезы для триммера. Это может привести к травме.

**▲ВНИМАНИЕ:** Если инструментом пользоваться непрерывно на низкой скорости в течение продолжительного времени, двигатель будет перегружаться, что приведет к поломке инструмента.

**▲ВНИМАНИЕ:** Регулятор скорости можно поворачивать только до цифры 6 и обратно до 1. Не нужно принудительно поворачивать регулятор за пределы значений 6 или 1, так как это может привести к отказу функции регулирования скорости.

Скорость инструмента можно менять, устанавливая регулятор скорости на значение от 1 до 6.

► **Рис.4:** 1. Регулятор скорости

При повороте регулятора скорости в направлении цифры 6 скорость будет увеличиваться. Для понижения скорости поверните регулятор в направлении цифры 1.

Это позволяет выбрать идеальную скорость для оптимальной обработки материала, то есть правильную скорость можно выбирать в зависимости от материала и диаметра фрезы.

Соответствие цифровых значений на регуляторе и примерной скорости вращения инструмента указано в таблице.

Цифра	мин <sup>-1</sup>
1	10 000
2	12 000
3	17 000
4	22 000
5	27 000
6	34 000

## СБОРКА

**▲ВНИМАНИЕ:** Перед проведением каких-либо работ с инструментом обязательно проверьте, что инструмент выключен, а шнур питания вынут из розетки.

### Установка или снятие фрезы для триммера

**▲ВНИМАНИЕ:** Не затягивайте цанговую гайку, не вставив фрезу для триммера, иначе цанговый конус сломается.

**▲ВНИМАНИЕ:** Пользуйтесь только ключами, поставляемыми вместе с инструментом.

Установить фрезу для триммера можно двумя способами. Воспользуйтесь любым из них.

### С использованием двух гаечных ключей

Вставьте фрезу для триммера до конца в цанговый конус и с помощью одного гаечного ключа хорошо затяните цанговую гайку, при этом удерживая шейку вторым гаечным ключом.

- **Рис.5:** 1. Затянуть 2. Ослабить 3. Шейка  
4. Цанговая гайка

### С использованием одного гаечного ключа

Вставьте фрезу для триммера до конца в цанговый конус и с помощью гаечного ключа хорошо затяните цанговую гайку, при этом надавив на фиксатор вала.

- **Рис.6:** 1. Затянуть 2. Ослабить 3. Фиксатор вала  
4. Цанговая гайка

Чтобы снять фрезу для триммера, выполните действия по установке в обратной последовательности.

### Замена цангового конуса

**▲ВНИМАНИЕ:** Размер цангового конуса должен соответствовать размеру используемой фрезы для триммера.

**▲ВНИМАНИЕ:** Не затягивайте цанговую гайку, не установив фрезу для триммера, иначе цанговый конус может сломаться.

1. Открутите и снимите цанговую гайку.
2. Замените установленный цанговый конус на конус правильного размера.
3. Установите на место цанговую гайку.

- **Рис.7:** 1. Цанговый конус 2. Цанговая гайка

## ЭКСПЛУАТАЦИЯ

**▲ВНИМАНИЕ:** Всегда крепко держите инструмент, положив одну руку на корпус. Не касайтесь металлических деталей.

### Для основания

**▲ОСТОРОЖНО:** Перед использованием инструмента на основании всегда устанавливайте на основание пылесборный патрубок.

- **Рис.8:** 1. Пылесборный патрубок 2. Барашковый винт 3. Основание

1. Установите основание на обрабатываемую деталь так, чтобы фреза для триммера не касалась детали.
2. Включите инструмент и дождитесь, пока фреза наберет полную скорость.
3. Затем перемещайте инструмент вперед по поверхности, прижимая основание к обрабатываемой детали и аккуратно двигая его вперед до завершения процесса резки.

#### ► Рис.9

При осуществлении резки кромки, поверхность обрабатываемой детали должна находиться слева от фрезы в направлении подачи.

- **Рис.10:** 1. Обрабатываемая деталь  
2. Направление вращения фрезы 3. Вид сверху инструмента 4. Направление подачи

При использовании прямой направляющей или кромкообразной направляющей обязательно располагайте ее справа по направлению подачи. Это поможет удерживать ее заподлицо с боковой стороной обрабатываемой детали.

- **Рис.11:** 1. Направление подачи 2. Направление вращения фрезы 3. Обрабатываемая деталь 4. Прямая направляющая

**ПРИМЕЧАНИЕ:** Слишком быстрое перемещение инструмента вперед может ухудшить качество резки или повредить фрезу для триммера или двигатель. Слишком медленное перемещение инструмента вперед может привести к сжиганию и порче выреза. Надлежащая скорость подачи будет зависеть от размера фрезы, типа обрабатываемой детали и глубины резки. Перед осуществлением резки на фактической обрабатываемой детали, рекомендуется сделать пробный вырез на куске ненужного пиломатериала. Это позволит точно узнать, как будет выглядеть вырез, а также проверить размеры.

**▲ВНИМАНИЕ:** Так как чрезмерная резка может привести к перегрузке двигателя или трудностям в управлении инструментом, глубина резки не должна превышать 3 мм за один проход при резке пазов. Если вы хотите вырезать пазы глубиной более 3 мм, сделайте несколько проходов, постепенно увеличивая глубину погружения фрезы.

## Полимерная подставка

### Дополнительные принадлежности

В качестве дополнительной принадлежности можно использовать полимерную подставку (см. рисунок).

► **Рис.12:** 1. Зажимной винт

Установите инструмент на полимерную подставку и затяните зажимной винт так, чтобы фреза для триммера выступала на нужную длину.

Способы использования подставки приведены в инструкции по ее эксплуатации.

## Профильная направляющая

### Дополнительные принадлежности

Профильная направляющая оснащена втулкой, через которую проходит фреза, что позволяет использовать триммер с профильными шаблонами.

► **Рис.13**

1. Отверните винты и снимите защиту основания.

► **Рис.14:** 1. Защита основания 2. Винты

2. Установите профильную направляющую на основание и установите защиту на место. Затем затяните винты для фиксации защиты основания.

3. Прикрепите профиль к обрабатываемой детали. Установите инструмент на профиль и перемещайте его, продвигая профильную направляющую вдоль боковой стороны профиля.

► **Рис.15:** 1. Фреза для триммера 2. Основание 3. Защита основания 4. Профиль 5. Обрабатываемая деталь 6. Профильная направляющая

**ПРИМЕЧАНИЕ:** Размер вырезанной обрабатываемой детали будет немного отличаться от размера профиля. Обеспечьте расстояние (X) между фрезой и внешней стороной профильной направляющей. Расстояние (X) можно вычислить при помощи следующего уравнения:

**Расстояние (X) = (наружный диаметр профильной направляющей - диаметр фрезы для триммера) / 2**

## Прямая направляющая

### Дополнительные принадлежности

Прямую направляющую удобно использовать для осуществления прямых вырезов при снятии фасок или резке пазов.

► **Рис.16**

1. Соедините направляющую пластину с прямой направляющей при помощи болта с барашковой гайкой.

► **Рис.17:** 1. Болт 2. Направляющая пластина 3. Прямая направляющая 4. Барашковая гайка

2. Прикрепите узел прямой направляющей с помощью зажимного винта.

► **Рис.18:** 1. Зажимной винт 2. Прямая направляющая 3. Барашковая гайка 4. Основание

3. Ослабьте барашковую гайку на узле прямой направляющей и отрегулируйте расстояние между фрезой для триммера и прямой направляющей. Выбрав необходимое расстояние, надежно затяните барашковую гайку.

4. При резке перемещайте инструмент, держа прямую направляющую заподлицо с боковой стороной обрабатываемой детали.

Если расстояние между боковой стороной обрабатываемой детали и положением резки слишком большое для прямой направляющей или если боковая сторона обрабатываемой детали неровная, прямую направляющую использовать нельзя. В данном случае надежно закрепите прямую планку на обрабатываемой детали и используйте ее в качестве направляющей для основания триммера. Подавайте инструмент в направлении стрелки.

► **Рис.19**

## Резка по кругу

Если смонтировать вместе прямую направляющую и направляющую пластину, как показано на рисунке, можно выполнять резку по кругу.

Минимальный и максимальный радиусы вырезаемых окружностей (расстояние между центром окружности и центром фрезы для триммера) следующие:

Мин.: 70 мм

Макс.: 221 мм

**Для вырезания окружностей с радиусом от 70 мм до 121 мм**

► **Рис.20:** 1. Барашковая гайка 2. Направляющая пластина 3. Прямая направляющая 4. Центральное отверстие 5. Болт

**Для вырезания окружностей с радиусом от 121 мм до 221 мм**

► **Рис.21:** 1. Барашковая гайка 2. Направляющая пластина 3. Прямая направляющая 4. Центральное отверстие 5. Болт

**ПРИМЕЧАНИЕ:** С использованием этой направляющей окружности радиусом от 172 мм до 186 мм вырезать не получится.

1. Совместите центральное отверстие в прямой направляющей с центром вырезаемой окружности.

► **Рис.22:** 1. Гвоздь 2. Центральное отверстие 3. Прямая направляющая

2. Вставьте в центральное отверстие гвоздь диаметром до 6 мм, чтобы зафиксировать прямую направляющую.

3. Поворачивайте инструмент вокруг гвоздя по часовой стрелке.

## Кромкообрезная направляющая

### Дополнительные принадлежности

Резка кромок и изогнутых линий по облицовочным панелям мебели и прочие подобные работы можно выполнять с помощью кромкообрезной направляющей. Направляющий ролик перемещается по кривой и гарантирует аккуратную резку.

► **Рис.23**

1. Установите кромкообрезную направляющую и держатель направляющей на основание с помощью зажимного винта (А).

2. Ослабьте зажимной винт (В) и отрегулируйте зазор между фрезой для триммера и кромкообрезную направляющую, повернув регулировочный винт (1 мм на оборот). Отрегулировав необходимый зазор, затяните зажимной винт (В), чтобы зафиксировать кромкообрезную направляющую.

► **Рис.24:** 1. Регулировочный винт 2. Держатель направляющей 3. Кромкообрезная направляющая

3. При резке перемещайте инструмент так, чтобы направляющий ролик перемещался по боковой стороне обрабатываемой детали.

► **Рис.25:** 1. Обрабатываемая деталь 2. Фреза для триммера 3. Направляющий ролик

## Основание для фрезерования под наклоном

### Дополнительные принадлежности

Основание для фрезерования под наклоном используется для подрезания края листа из слоистого материала или аналогичных материалов.

Основание для фрезерования под наклоном удобно для снятия фаски.

1. Установите инструмент на основание для фрезерования под наклоном, ослабьте зажимные винты и наклоните инструмент под нужным углом.

2. Выдвиньте фрезу для триммера на нужное расстояние и закройте фиксирующую защелку, а затем затяните зажимные винты под нужным углом.

3. Надежно зажмите на обрабатываемой детали прямую планку и используйте ее в качестве направляющей для основания для фрезерования под наклоном. Подавайте инструмент в направлении стрелки.

► **Рис.26:** 1. Зажимные винты 2. Фиксирующая защелка

## Использование защиты основания для фрезерования под наклоном с основанием

Квадратную защитную пластину основания для фрезерования под наклоном, снятую с основания для фрезерования под наклоном, можно установить на основание. Форму защиты основания можно изменять с круглой на квадратную.

1. Снимите защиту основания для фрезерования под наклоном, выкрутив и вынув четыре винта.

2. Прикрепите защиту основания для фрезерования под наклоном к основанию.

► **Рис.27:** 1. Защита основания для фрезерования под наклоном 2. Винт

## Основание для смещения фрезы

### Дополнительные принадлежности

Основание для смещения фрезы используется для подрезания края листа из слоистого материала или аналогичных материалов.

Основание для смещения фрезы удобно для работы в ограниченном пространстве.

► **Рис.28**

## Использование инструмента с основанием для смещения фрезы

1. Прежде чем устанавливать инструмент на основание для смещения фрезы, открутите цанговую гайку и снимите ее вместе с цанговым конусом.

► **Рис.29:** 1. Шкив 2. Цанговая гайка 3. Цанговый конус

2. Установите шкив на инструмент, нажав на фиксатор вала и хорошо затянув шкив ключом.

► **Рис.30:** 1. Гаечный ключ 2. Шкив 3. Фиксатор вала

3. Установите на основание для смещения фрезы цанговый конус и навинтите цанговую гайку, как показано на рисунке.

► **Рис.31:** 1. Цанговая гайка 2. Цанговый конус

4. Установите основание для смещения фрезы на инструмент.

► **Рис.32**

5. С помощью отвертки наденьте ремень на шкив и убедитесь, что он ложится на шкив по всей ширине.

► **Рис.33:** 1. Шкив 2. Ремень

6. Закройте фиксирующую защелку.

► **Рис.34:** 1. Фиксирующая защелка

7. Установите фрезу для триммера следующим образом.

Положите на бок инструмент с основанием для смещения фрезы. Вставьте шестигранный ключ в отверстие основания для смещения фрезы.

Удерживая шестигранный ключ в положении, показанном на рисунке, вставьте фрезу для триммера в цанговый конус на валу основания для смещения фрезы с другой стороны и плотно затяните цанговую гайку гаечным ключом.

► **Рис.35:** 1. Гаечный ключ 2. Шестигранный ключ 3. Фреза для триммера

8. Чтобы снять фрезу для триммера, выполните действия по установке в обратной последовательности.

## Использование основания с пластиной основания для смещения фрезы и креплением рукоятки

Основание для смещения фрезы можно также использовать с основанием и креплением рукоятки (дополнительная принадлежность) для обеспечения большей устойчивости.

► **Рис.36**

1. Выкрутите винты и снимите верхнюю секцию с основания для смещения фрезы. Отложите в сторону верхнюю секцию основания для смещения фрезы.

► **Рис.37:** 1. Винты 2. Пластина основания для смещения фрезы 3. Верхняя секция основания для смещения фрезы



2. Закрепите пластину основания для смещения фрезы четырьмя винтами, а потом двумя винтами прикрепите к пластине основания для смещения фрезы крепление рукоятки. Прикрутите стержневую рукоятку (дополнительная принадлежность) к креплению рукоятки. При другом варианте использования на крепление рукоятки может быть установлена круглая рукоятка, которая снимается с основания для погружного фрезерования (дополнительная принадлежность). Чтобы установить круглую рукоятку, поместите ее на крепление рукоятки и закрепите винтом.

#### Со стержневой рукояткой

► **Рис.38:** 1. Стержневая рукоятка 2. Крепление рукоятки 3. Пластина основания для смещения фрезы

#### С круглой рукояткой

► **Рис.39:** 1. Винт 2. Круглая рукоятка 3. Крепление рукоятки

## Работа с инструментом на основании для погружного фрезерования

### Дополнительные принадлежности

**▲ ВНИМАНИЕ:** При использовании инструмента в качестве фрезера крепко держите его обеими руками.

1. Чтобы использовать инструмент в качестве фрезера, установите его на основание для погружного фрезерования (дополнительная принадлежность), полностью вдавив его. В зависимости от задачи можно использовать либо круглую, либо стержневую рукоятку (дополнительная принадлежность).

► **Рис.40:** 1. Основание для погружного фрезерования 2. Стержневая рукоятка

2. Чтобы использовать стержневую рукоятку (дополнительная принадлежность), выкрутите винт и снимите круглую рукоятку.

► **Рис.41:** 1. Винт 2. Круглая рукоятка

3. Вкрутите стержневую рукоятку в основание.

► **Рис.42:** 1. Стержневая рукоятка

## Регулировка глубины резки при использовании основания для погружного фрезерования (дополнительная принадлежность)

**▲ ВНИМАНИЕ:** Во время работы всегда крепко держите инструмент за обе рукоятки.

► **Рис.43:** 1. Ручка регулировки 2. Стопорный рычаг 3. Указатель глубиномера 4. Регулировочная гайка стопорной опоры 5. Кнопка быстрой подачи 6. Стопорная опора 7. Стопорный блок 8. Регулировочный шестигранный болт

1. Установите инструмент на плоскую поверхность. Ослабьте стопорный рычаг и опустите корпус инструмента так, чтобы фреза для триммера коснулась поверхности. Затяните стопорный рычаг, чтобы зафиксировать корпус инструмента.

2. Поверните регулировочную гайку стопорной опоры против часовой стрелки. Опустите стопорную опору так, чтобы она коснулась регулировочного шестигранного болта. Совместите указатель глубиномера с отметкой "0" на шкале. Глубина резки указывается на шкале указателем глубиномера.

3. Нажимая на кнопку быстрой подачи, поднимайте стопорную опору, пока не будет достигнута необходимая глубина резки. Точно отрегулировать глубину можно, вращая ручку регулировки (1 мм на оборот).

4. Вращая регулировочную гайку стопорной опоры по часовой стрелке, можно надежно закрепить стопорную опору.

5. Теперь заданной глубины резки можно добиться, ослабив стопорный рычаг и опустив корпус инструмента, чтобы стопорная опора касалась регулировочного болта стопорного блока.

6. Установите основание на обрабатываемую деталь так, чтобы фреза для триммера не касалась детали.

7. Включите инструмент и дождитесь, пока фреза для триммера не начнет вращаться на полной скорости.

8. Опустите корпус инструмента и двигайте инструмент вперед по поверхности обрабатываемой детали, прижимая основание к детали и плавно двигая его вперед до завершения процесса резки.

При резке кромки поверхность обрабатываемой детали должна находиться слева от фрезы для триммера в направлении подачи.

► **Рис.44:** 1. Обрабатываемая деталь 2. Направление вращения фрезы 3. Вид сверху инструмента 4. Направление подачи

При использовании прямой направляющей или кромкообрезной направляющей обязательно располагайте ее справа по направлению подачи. Это поможет удерживать их заподлицо с боковой стороной обрабатываемой детали.

► **Рис.45:** 1. Направление подачи 2. Направление вращения фрезы 3. Обрабатываемая деталь 4. Прямая направляющая

**ПРИМЕЧАНИЕ:** Слишком быстрое перемещение инструмента вперед может ухудшить качество резки или повредить фрезу для триммера или двигатель. Слишком медленное перемещение инструмента вперед может привести к сжиганию и порче выреза. Надлежащая скорость подачи будет зависеть от размера фрезы, типа обрабатываемой детали и глубины резки. Перед осуществлением резки на фактической обрабатываемой детали рекомендуется сделать пробный вырез на куске ненужного пиломатериала. Это позволит точно узнать, как будет выглядеть вырез, а также проверить размеры.

## Прямая направляющая для держателя направляющей

### Дополнительные принадлежности

Прямую направляющую удобно использовать для осуществления прямых вырезов при снятии фасок или резке пазов.

- **Рис.46:** 1. Болт 2. Держатель направляющей 3. Барашковая гайка (А) 4. Болт 5. Барашковая гайка (В) 6. Направляющая пластина 7. Прямая направляющая 8. Барашковые болты

1. Установите узел прямой направляющей на держатель направляющей (дополнительная принадлежность), используя болт и барашковую гайку (А).
2. Вставьте держатель направляющей в отверстия основания для погружного фрезерования и затяните барашковые болты.
3. Чтобы отрегулировать зазор между фрезой для триммера и прямой направляющей, ослабьте барашковую гайку (В). Отрегулировав зазор, затяните барашковую гайку (В), чтобы зафиксировать прямую направляющую.

## Прямая направляющая

### Дополнительные принадлежности

Прямую направляющую удобно использовать для осуществления прямых вырезов при снятии фасок или резке пазов.

- **Рис.47**

1. Вставьте стержень направляющей в отверстие основания для погружного фрезерования.  
► **Рис.48:** 1. Стержень направляющей 2. Барашковая гайка 3. Прямая направляющая
2. Отрегулируйте расстояние между фрезой для триммера и прямой направляющей. Установив необходимое расстояние, затяните барашковые гайки, чтобы зафиксировать прямую направляющую.
3. При резке перемещайте инструмент, держа прямую направляющую заподлицо с боковой стороной обрабатываемой детали.

Если расстояние между боковой стороной обрабатываемой детали и положением резки слишком большое для прямой направляющей или если боковая сторона обрабатываемой детали неровная, прямую направляющую использовать нельзя. В данном случае надежно закрепите прямую планку на обрабатываемой детали и используйте ее в качестве направляющей для основания фрезера. Подавайте инструмент в направлении стрелки.

- **Рис.49**

## Профильная направляющая

### Дополнительные принадлежности

Профильная направляющая оснащена втулкой, через которую проходит фреза, что позволяет использовать триммер с профильными шаблонами.

- **Рис.50**

1. Ослабьте винты в основании инструмента, вставьте профильную направляющую и затяните винты.  
► **Рис.51:** 1. Винт 2. Основание 3. Профильная направляющая
2. Прикрепите профиль к обрабатываемой детали. Установите инструмент на профиль и перемещайте его, продвигая профильную направляющую вдоль боковой стороны профиля.  
► **Рис.52:** 1. Фреза для триммера 2. Основание 3. Защита основания 4. Профиль 5. Обрабатываемая деталь 6. Профильная направляющая

**ПРИМЕЧАНИЕ:** Размер вырезанной обрабатываемой детали будет немного отличаться от размера профиля. Обеспечьте расстояние (X) между фрезой и внешней стороной профильной направляющей. Расстояние (X) можно вычислить при помощи следующего уравнения:

**Расстояние (X) = (наружный диаметр профильной направляющей - диаметр фрезы для триммера) / 2**

## Комплекты пылесборного патрубка

Используйте пылесборный патрубок для удаления пыли.

### Для основания

Установите пылесборный патрубок на основание инструмента, используя барашковый винт.

- **Рис.53:** 1. Пылесборный патрубок 2. Барашковый винт 3. Основание

### Для основания для погружного фрезерования

#### Дополнительные принадлежности

1. При помощи барашкового винта установите пылесборный патрубок на основание для погружного фрезерования так, чтобы выступ на патрубке вошел в паз в основании для погружного фрезерования.

- **Рис.54:** 1. Пылесборный патрубок 2. Барашковый винт 3. Основание для погружного фрезерования

2. Присоедините пылесос к пылесборному патрубку.

- **Рис.55**

# ОБСЛУЖИВАНИЕ

**ВНИМАНИЕ:** Перед проверкой или проведением техобслуживания убедитесь, что инструмент выключен, а штекер отсоединен от розетки.

**ПРИМЕЧАНИЕ:** Запрещается использовать бензин, растворители, спирт и другие подобные жидкости. Это может привести к обесцвечиванию, деформации и трещинам.

Для обеспечения БЕЗОПАСНОСТИ и НАДЕЖНОСТИ оборудования ремонт, любое другое техобслуживание или регулировку необходимо производить в уполномоченных сервис-центрах Makita или сервис-центрах предприятия с использованием только сменных частей производства Makita.

## Замена угольных щеток

► **Рис.56:** 1. Ограничительная метка

Регулярно проверяйте угольные щетки. Замените, когда износ достигнет ограничительной метки. Угольные щетки всегда должны быть чистыми и свободно перемещаться в держателях. Заменяйте обе угольные щетки одновременно. Используйте только идентичные угольные щетки.

1. Используйте отвертку для снятия колпачков держателей щеток.
2. Извлеките изношенные угольные щетки, вставьте новые и закрутите колпачков держателей щеток.

► **Рис.57:** 1. Колпачок держателя щетки

## ДОПОЛНИТЕЛЬНЫЕ ПРИНАДЛЕЖНОСТИ

**ВНИМАНИЕ:** Данные принадлежности или приспособления рекомендуются для использования с инструментом Makita, указанным в настоящем руководстве. Использование других принадлежностей или приспособлений может привести к получению травмы. Используйте принадлежность или приспособление только по указанному назначению.

Если вам необходимо содействие в получении дополнительной информации по этим принадлежностям, свяжитесь с вашим сервис-центром Makita.

- Фрезы для прямой резки и вырезания пазов
- Фрезы для обработки кромок
- Фрезы для резки слоистых материалов
- Узел прямой направляющей
- Узел кромкообрезной направляющей
- Комплект полимерной подставки
- Комплект основания для фрезерования под наклоном
- Комплект основания для погружного фрезерования

- Комплект основания для смещения фрезы
- Профильная направляющая
- Цанговый конус
- Гаечный ключ
- Пылесборный патрубок
- Направляющий рельс
- Комплект адаптера для шины цепной пилы
- Прямая направляющая с микрорегулировкой
- Боковая ручка
- Крепление рукоятки

**ПРИМЕЧАНИЕ:** Некоторые элементы списка могут входить в комплект инструмента в качестве стандартных приспособлений. Они могут отличаться в зависимости от страны.

## Фрезы для триммера

Прямая фреза

► **Рис.58**

D	A	L1	L2
6	20	50	15
1/4 дюйма			
8	8	60	25
6			
1/4 дюйма	6	50	18
6			
1/4 дюйма			

Единица: мм

U-образная фреза

► **Рис.59**

D	A	L1	L2	R
6	6	60	28	3
1/4 дюйма				

Единица: мм

V-образная фреза

► **Рис.60**

D	A	L1	L2	θ
1/4 дюйма	20	50	15	90°

Единица: мм

Фреза для обрезки кромок точек сверления заподлицо

► **Рис.61**

D	A	L1	L2	L3
8	8	60	20	35
6				
1/4 дюйма	6	60	18	28
6				

Единица: мм

**Фреза для двойной обрезки кромок точек сверления заподлицо**

► Рис.62

D	A	L1	L2	L3	L4
8	8	80	95	20	25
6	6	70	40	12	14
1/4 дюйма					

Единица: мм

**Фреза для закругления углов**

► Рис.63

D	A1	A2	L1	L2	L3	R
6	25	9	48	13	5	8
1/4 дюйма						
6	20	8	45	10	4	4
1/4 дюйма						

Единица: мм

**Фреза для снятия фасок**

► Рис.64

D	A	L1	L2	L3	θ
6	23	46	11	6	30°
6	20	50	13	5	45°
6	20	49	14	2	60°

Единица: мм

**Фреза для выкружки**

► Рис.65

D	A	L1	L2	R
6	20	43	8	4
6	25	48	13	8

Единица: мм

**Подшипниковая фреза для обрезки кромок заподлицо**

► Рис.66

D	A	L1	L2
6	10	50	20
1/4 дюйма			

Единица: мм

**Подшипниковая фреза для закругления углов**

► Рис.67

D	A1	A2	L1	L2	L3	R
6	15	8	37	7	3,5	3
6	21	8	40	10	3,5	6
1/4 дюйма	21	8	40	10	3,5	6

Единица: мм

**Подшипниковая фреза для снятия фасок**

► Рис.68

D	A1	A2	L1	L2	θ
6	26	8	42	12	45°
1/4 дюйма					
6	20	8	41	11	60°

Единица: мм

**Подшипниковая фреза для забортовки**

► Рис.69

D	A1	A2	A3	L1	L2	L3	R
6	20	12	8	40	10	5,5	4
6	26	12	8	42	12	4,5	7

Единица: мм

**Подшипниковая фреза для выкружки**

► Рис.70

D	A1	A2	A3	A4	L1	L2	L3	R
6	20	18	12	8	40	10	5,5	3
6	26	22	12	8	42	12	5	5

Единица: мм

**Подшипниковая фреза для S-образного профиля**

► Рис.71

D	A1	A2	L1	L2	L3	R1	R2
6	20	8	40	10	4,5	2,5	4,5
6	26	8	42	12	4,5	3	6

Единица: мм

**Makita Europe N.V.** Jan-Baptist Vinkstraat 2,  
3070 Kortenberg, Belgium

**Makita Corporation** 3-11-8, Sumiyoshi-cho,  
Anjo, Aichi 446-8502 Japan

[www.makita.com](http://www.makita.com)

885908-982  
EN, SV, NO, FI, DA,  
LV, LT, ET, RU  
20210610